

KUGELHÄHNE INTEC

Heizmantel einteilig PN25

Heizmantel mit Flanschen nach EN 1092

Baulänge EN 558, GR.1

Baulänge EN 558, GR.27

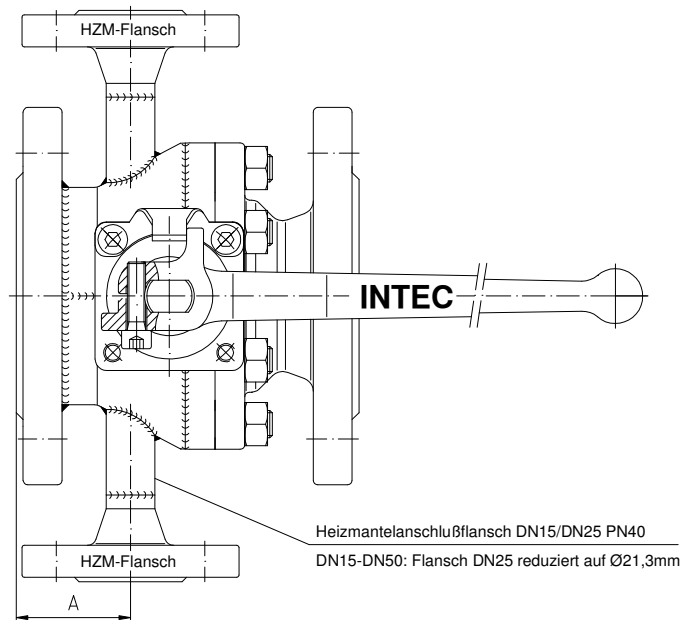
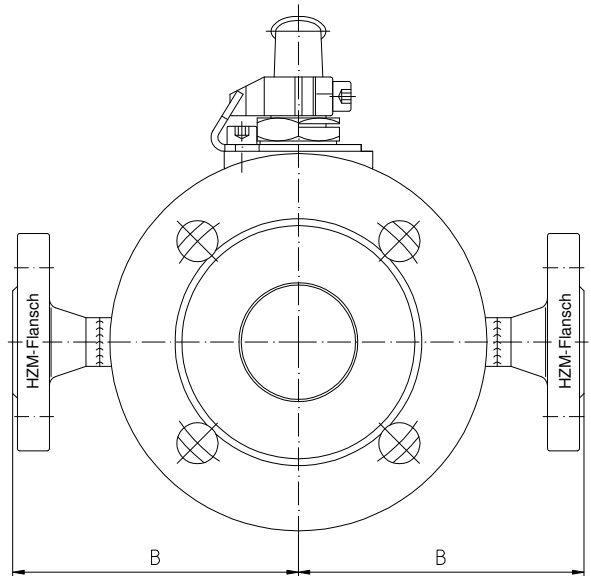
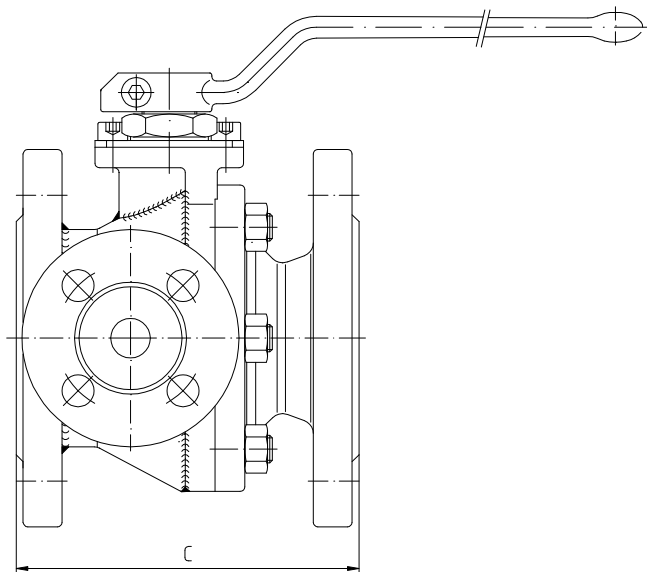

Dimensionen

DN	Baumaße (mm)			
	A	B	GR.1 C	GR.27 C
15 *	70	110	130	--
15	38	80	130	--
25 **	50	110	160	--
25 ***	70	110	160	--
40	60	115	200	140
50	60	125	230	150
65	55	150	290	170
80	80	150	310	180
100	70	160	350	190
150	90	195	480	350
200	90	350	600	400

* Vollmaterialkonstruktion

** Gehäusematerial 1.4408

*** Gehäusematerial 1.4571, 1.4462

01/2017

Technische Änderungen vorbehalten.